



ATOMIZADORES

Gama ATS - Gama ATR



Experiencia e Innovación



Aguirre ha desarrollado una amplia gama de atomizadores basándose en su experiencia de más de cuarenta años como fabricante de máquinas para el tratamiento y protección de cultivos.

Chasis de gran robustez mecánica y protegidos mediante granallado y secado al horno para una larga vida aun en condiciones de uso extremas.

Los modelos suspendidos y arrastrados incorporan toda la tecnología para realizar tratamientos eficaces y a la vez respetuosos con el medio ambiente.

Una gran gama en capacidades, bombas, equipamiento y opciones para adaptarse a todas las necesidades del agricultor y condiciones de utilización.

Depósito principal en polietileno de alta densidad con depósitos auxiliares lava manos y lava máquinas provistos de agitador hidráulico con multiplicador de presión para mantener en todo momento la homogeneidad de la mezcla y que el tratamiento sea siempre eficaz.

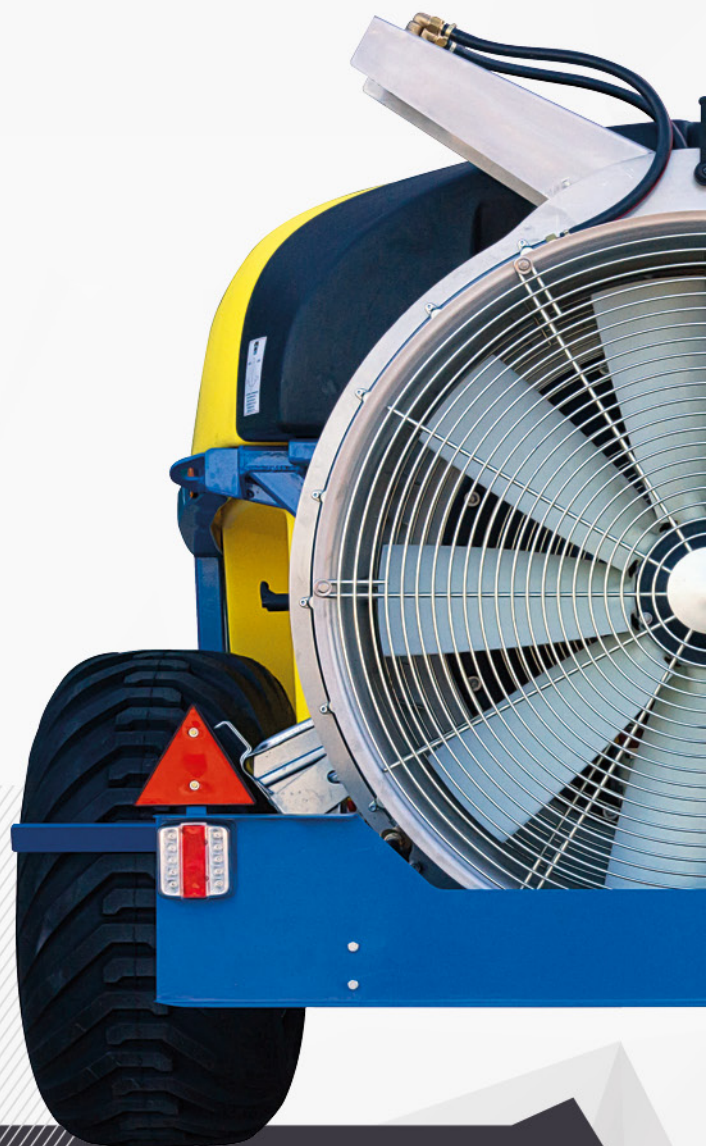
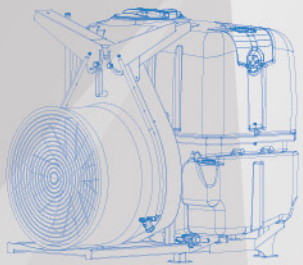



**Eficacia,
robustez
y tecnología**
**al servicio de
su explotación y
el medio ambiente**

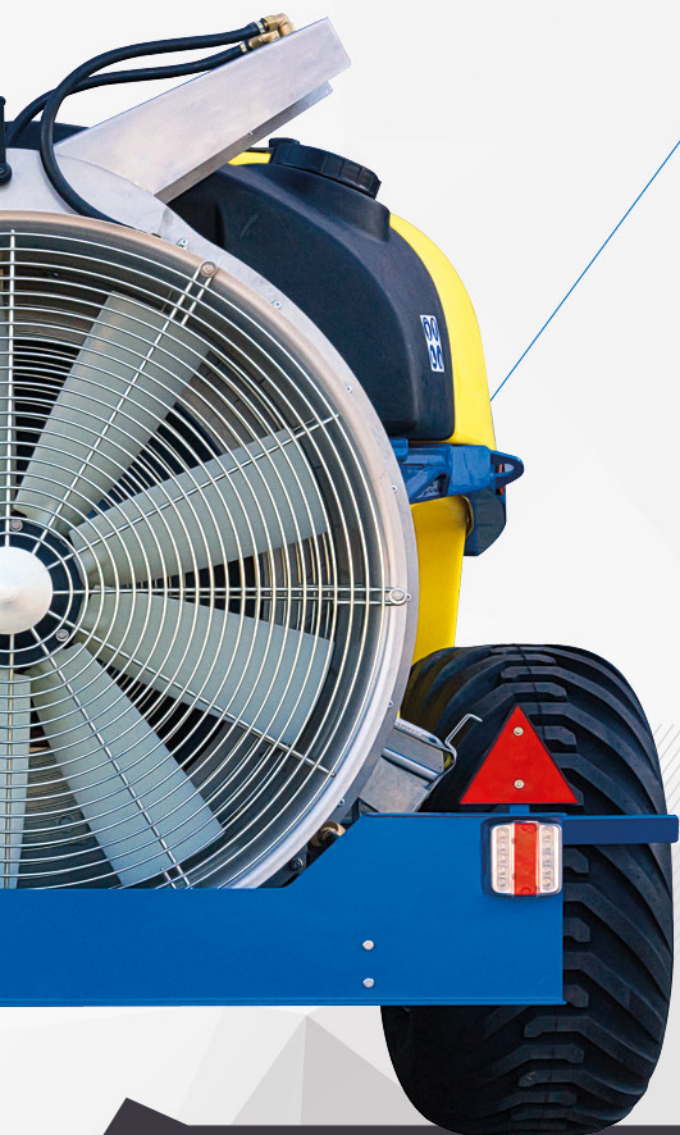
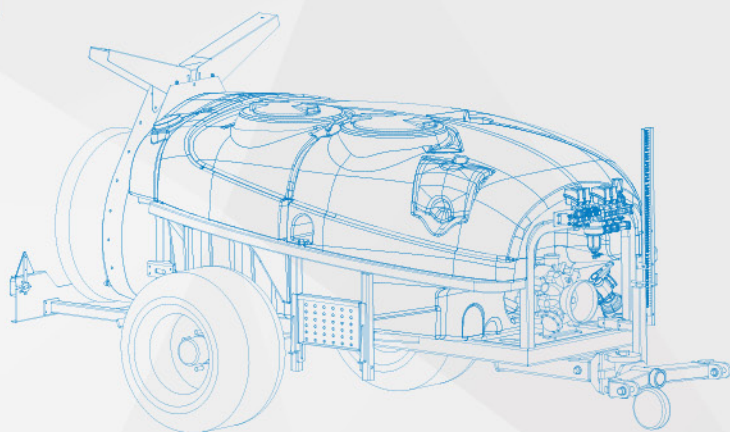

Serie ATM Basic

Máquinas de pequeña y mediana capacidad incorporando toda la tecnología AGUIRRE en atomización.



CAPACIDAD	PESO EN VACÍO	A	B	C	D
400 L.	310 Kg.	120	80	145	124
500 L.	325 Kg.	120	80	145	132
600 L.	340 Kg.	120	80	145	143
800 L.	540 Kg.	150	90	155	148

MEDIDAS (cm.)

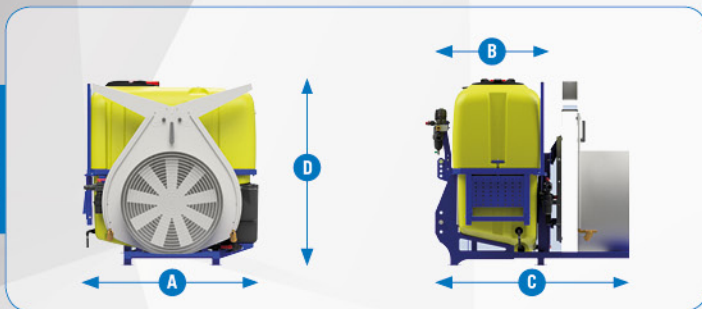

- » Diferentes capacidades de depósito principal, de caudales de bomba y de grupo pulverizador hacen que el utilizador pueda seleccionar el tipo de atomizador preciso que requiere su explotación.
- » La posición elevada de la bomba principal hace que trabajemos con las tomas de fuerza horizontales mejorando la estabilidad del conjunto.

Serie ATM Expert

Máquinas de gran capacidad para aumentar el rendimiento y capacidad de los tratamientos sobre arbolado grande y espeso que requieren un tratamiento más exigente.



CAPACIDAD	PESO EN VACÍO	A	B	C	D
1000 L.	555 Kg.	150	90	155	165
1200 L.	570 Kg.	150	90	155	184

- » Incorporan depósitos auxiliares lavamanos y lavamáquinas para asegurar una protección total de los diferentes cultivos, del entorno y de las personas.
- » Una válvula de vaciado nos permite cambiar de producto de forma sencilla y rápida.
- » El grupo ventilador está muy próximo al chasis principal para garantizar el trabajo, incluso con tractores ligeros.
- » Escalera de acceso (ATM Expert)

Serie ATR Viña y Frutal

Incorporan una extensa gama de grupos para realizar tratamientos sobre viña y frutal independiente de su tamaño y estado vegetativo.



CAPACIDAD	PESO EN VACÍO	A	B	C	D
1500 L.	780 Kg.	137	320	390	150
2000 L.	900 Kg.	149	334	404	158

MEDIDAS (cm.)

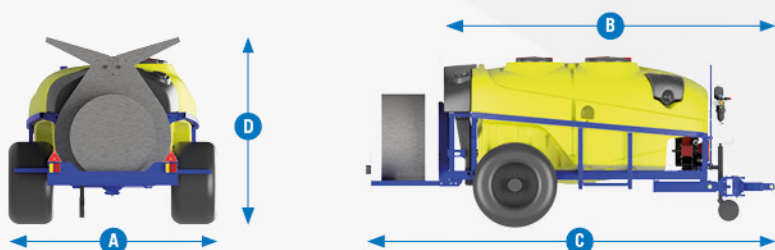

- » Chasis, eje y sistema de rodadura de gran robustez para soportar las labores de tratamiento en las condiciones más difíciles.
- » Lanza fija extensible o lanza direccional en V y escalera de acceso.

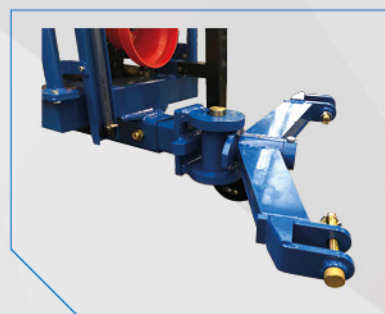

Serie ATR Extensivo

Deposito de 3000 litros con bajo centro de gravedad para trabajo en laderas pronunciadas.



RUEDAS	RUEDA		
	10.0/75 15,3"	274	760
	11.5/80 15,5"	297	844
	400/60 15,5"	404	875

CAPACIDAD	PESO EN VACÍO	A	B	C	D
3000 L.	1140 Kg	215	342	412	180

GRUPOS

Grupo multiplicador de dos velocidades y embrague centrífugo con hélices regulables de 9 palas. Transmisión mediante cardan reforzado.

De fácil acceso a todos los mecanismos.

Envoltorio y porta boquillas en acero inoxidable para soportar los productos químicos más agresivos.



	SEMI-TORRE		A2		TORRE ECO	TORRE INVERTER
DIÁMETRO	700	800	800	900	900	800
Nº DE PALAS	9	9	9	9-12	9	9-12
CAUDAL M³/h.	21000-31000	30000-42000	40000-6000	45000-80000	45000-60000	30000-42000
PULVERIZADORES INOX. ANTIGOTEÓ	12	14	14	14	14	14

BOMBAS

Solamente equipamos bombas de reconocido prestigio por su duración frente a productos químicos y por su fiabilidad.

Con tres membranas o pistones y caudal desde 80 hasta 120 litros/min.

Su elevada posición en el chasis permite trabajar con la toma de fuerza al tractor horizontal.



	A.R. 813	A.R. 1053	A.R. 1203	B. PISTON
TIPO	3 Membranas	3 Membranas	3 Membranas	3 Pistones
PRESIÓN	50 atm.	50 atm.	50 atm.	50 atm.
CAUDAL	80 L./min.	105 L./min.	120 L./min.	120 L./min.

REGULACIÓN ELECTRÓNICA

De serie todos nuestros atomizadores incorporan distribuidor manual de alta presión con corte de secciones y válvulas de regulación de la presión y seguridad.

En opción para todos los modelos podemos incluir:

- » Válvulas motorizadas con regulación de la presión en máquina o desde la cabina de nuestro tractor.
- » Control electrónico con caudal proporcional al avance.
- » Instalación de ultrasonidos para tratamiento selectivo en arbolado extensivo.



Válvula motorizada con regulación de la presión desde la cabina.



Válvulas motorizadas con control electrónico de caudal proporcional al avance.



Electro-válvula con corte de secciones mediante ultrasonidos

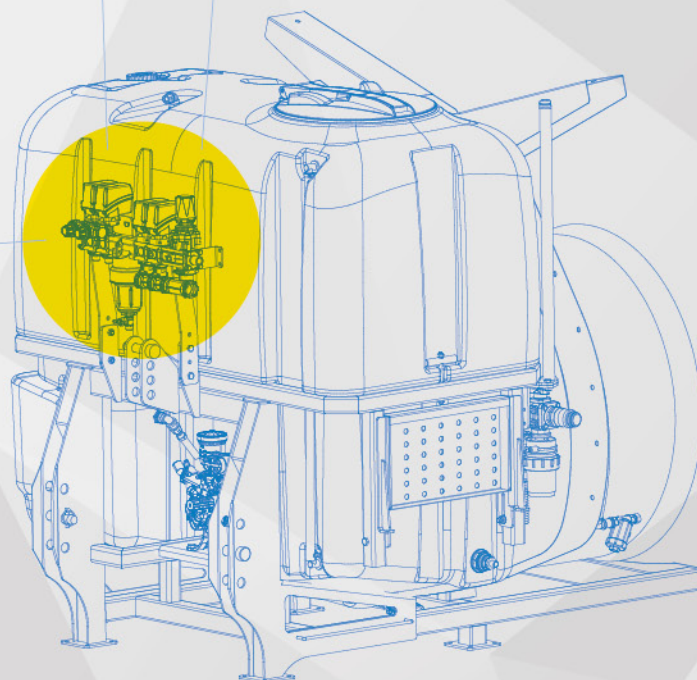

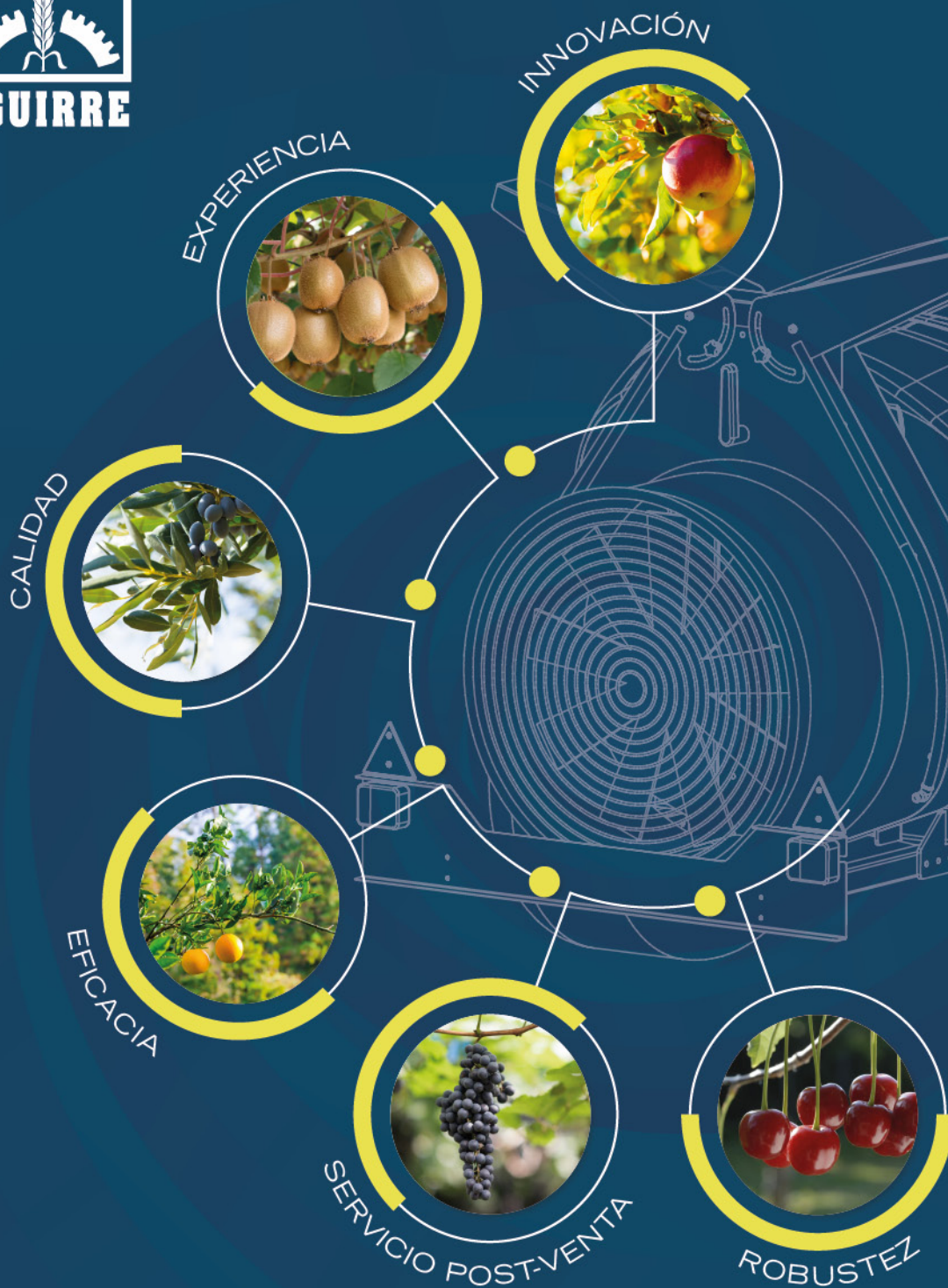

El valor de la Experiencia en la protección de cultivos



Aguirre Maquinaria Agrícola, S.L.
Polígono Municipal, s/n.º
31300 Tafalla (Navarra) España
Tel. +34 948 70 06 92 - Fax +34 948 70 28 55
www.aguirreagricola.com
E-mail: aguirre@aguirreagricola.com



Ctra. Barcelona, km 476,5
25220 Bell-lloc d'Urgell
(Lleida - España)
Teléfonos: 973560017 - 973560161
Fax: 973560658
E-mail: ferro@maquinariaferro.com
Web: www.maquinariaferro.com
www.mopferro.com